

家具用上吊式引戸システム SKDC型(軽量扉用)

- 家具向けの上吊引戸システムです。上吊り式レールとローラーにより、**軽い力**で扉の開閉が出来ます。
- Wソフトクローザー**仕様は戸先と戸尻の**両側**を**ゆっくり**と引き込みます。(引込量は両側45mm)

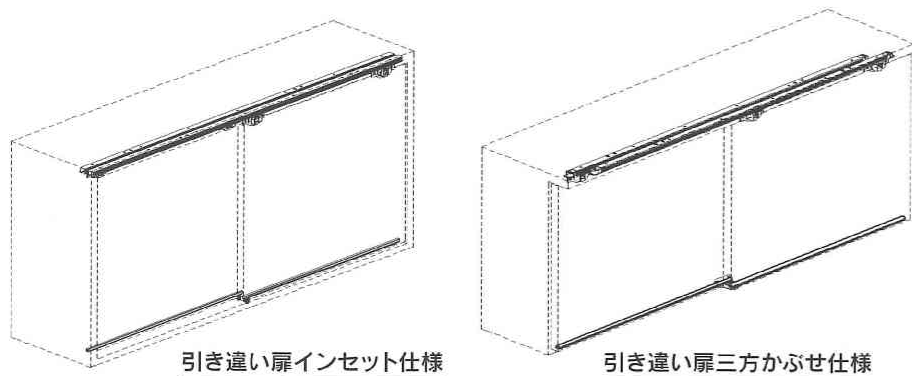

扉寸法 Wソフトクローザー仕様

- 扉質量 3~6kg以下
- 扉厚 15mm以上 (かぶせ仕様15~20mm)
- 扉幅 420~900mm(470~900mm)
- 扉高さ 1200mm以下

扉寸法 ローラー仕様

- 扉質量 12kg以下
- 扉厚 15mm以上 (かぶせ仕様15~20mm)
- 扉幅 900mm以下
- 扉高さ 1200mm以下

■構成部品 (Wソフトクローザー仕様)

※下表の数量は引違扉(扉2枚分)を表しています。

	Wソフトクローザー	上ローラー	エンドキャップ	下ガイドピン	横付下ガイド	ストッパー	トリガー取付治具	上レール	ガイドレール
	トリガー2個付		クローザー用					クローザー用 L 2500mm	L 2500mm
インセット仕様 必要数	2個	2個	—	2個	—	(2個) (引き残し設定用)	1個	必要数	必要数
かぶせ仕様 必要数	2個	2個	4個	—	1個	—	1個	必要数	必要数
ビス	低頭(D8.3) タビネジ 4×16 2本 低頭(D5.5) タビネジ 3×12 4本	低頭(D8.3) タビネジ 4×16 2本	なべ頭 タビネジ 4×12 1本		皿タッピンネジ 3.5×20 2本			皿タッピンネジ 3×12	

■参考定価

※引違扉：扉2枚分+レール各1本の合計

インセット仕様	¥23,100 (¥24,000)	かぶせ仕様	¥24,700
---------	-------------------	-------	---------

()内は引き残し設定時のストッパー2個を含んだ定価となります

■構成部品 (ローラー仕様)

※下表の数量は引違扉(扉2枚分)を表しています。

	上ローラー	エンドキャップ	下ガイドピン	横付下ガイド	ストッパー	上レール	ガイドレール
						L 2500mm	L 2500mm
インセット仕様 必要数	4個	—	2個	—	4個	必要数	必要数
かぶせ仕様 必要数	4個	4個	—	1個	4個	必要数	必要数
ビス	低頭(D8.3) タビネジ 4×16 2本	なべ頭 タビネジ 4×12 1本		皿タッピンネジ 3.5×20 2本		皿タッピンネジ 3×12	

■参考定価

※引違扉：扉2枚分+レール各1本の合計

インセット仕様	¥13,300	かぶせ仕様	¥14,900
---------	---------	-------	---------

53901 SKDC-URWC6 Wソフトクローザー

扉を引込む家具用引戸用クローザーです。工具を使わずに扉を着脱でき、扉の上下調整が可能です。(±3mm/±0mm)

主材料：鋼/ポリアセタール

53902 SKDC-UR 上ローラー

工具を使わずに扉を着脱でき、扉の上下調整が可能です。(±3mm/±0mm)

主材料：ポリアセタール

53903/53920 SKDC-UREC-GR エンドキャップ

三方かぶせ仕様の場合の上レール用エンドキャップです。(深さ=14mm用・16mm用の2種類)

主材料：ABS樹脂

53905 SKDC-SGP 下ガイドピン

インセット仕様の場合に使用する下ガイドです。φ8の穴加工が必要です。

主材料：ポリアセタール

53906 SKDC-SGW 横付下ガイド

三方かぶせ仕様下ガイドです。奥行調整が可能です。(±4mm/±0mm)

取付の際は板が割れない様に下穴加工をお勧めします。
主材料：ポリアセタール

53908 SKDC-URST ストッパー

扉を閉めた時に仮保持するストッパーです。クローザー仕様で引き残しを設定される場合には2個必要です。

主材料：鋼/ポリアセタール

53909 SKDC-TRJ トリガー取付治具

上レールのトリガーを取付する際に使用するSKDC型専用のトリガー取付治具です。

主材料：ポリアセタール

53904/53919 SKDC-URH2500-SL 上レール

上レールです。(掘込加工幅=16.5mm) 深さ=14mm・16mmの2種類

取付の際には水平を保つ様に注意して下さい。クローザーが動作しなくなる恐れがあります。
主材料：アルミニウム

53907 SKDC-SR2500 下ガイドレール

扉下に取付し下ガイドの動きを滑らかにするガイドレールです。

主材料：ABS樹脂

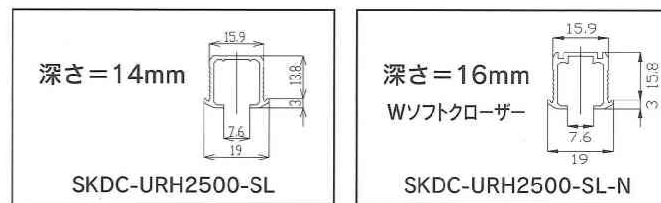

■クローザー仕様部品セット

コード	品番	仕様	価格	1箱	1甲
53911	SKDC-INWC 引違扉用部品セット	Wクローザー仕様 インセット仕様	17,500	1組	—
—	(インセット仕様で引き残し設定の場合は別途ストッパーが2個必要です)		—	—	—
53912	SKDC-MIXWC 引違扉用部品セット	Wクローザー仕様 かぶせ仕様	19,100	1組	—

■ローラー仕様部品セット

※扉2枚分 ※部品セットにはガイドレール及び上レールは含まれません

コード	品番	仕様	価格	1箱	1甲
53913	SKDC-IN 引違扉用部品セット	ローラー仕様 インセット仕様	7,700	1組	—
53914	SKDC-MIX 引違扉用部品セット	ローラー仕様 かぶせ仕様	9,300	1組	—

■部品単品

※扉2枚分 ※部品セットにはガイドレール及び上レールは含まれません

コード	品番	色・寸法	価格	1箱	1甲
53901	SKDC-URWC6 / 家具用引戸Wソフトクローザー		7,000	1個	50個
53902	SKDC-UR / 家具用引戸上ローラー		1,300	1個	20個
53920	SKDC-UREC-GR-N / ソフトクローザー用エンドキャップ	16mm用	400	1個	200個
53903	SKDC-UREC-GR / エンドキャップ	14mm用	400	1個	200個
53905	SKDC-SGP / 下ガイドピン		350	1個	100個
53906	SKDC-SGW / 横付け下ガイド		700	1個	50個
53908	SKDC-URST / ストッパー		450	1個	100個
53909	SKDC-TRJ / トリガー取付治具		200	1個	500個

■レール

コード	品番	色・寸法	価格	1箱	1甲
53919	SKDC-URH2500-SL-N / ソフトクローザー用上レール(H16)	シルバー 2500mm	4,650	1本	30本
53904	SKDC-URH2500-SL / 上レール(H14)	シルバー 2500mm	4,650	1本	30本
53907	SKDC-SR2500 / 下ガイドレール	黒 2500mm	950	1本	180本

インセット・Wソフトクローザー仕様

SKDC-INWC型

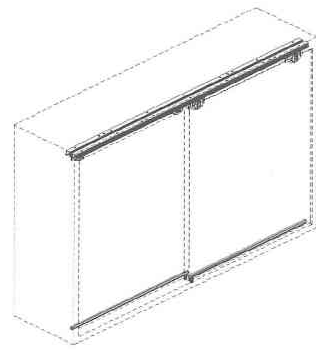

扉寸法 (Wソフトクローザー仕様)
 ・扉質量 3~6kg
 ・扉厚 15mm以上
 ・扉幅 420~900mm
 ・扉高さ 1200mm以下

必要部品	数量
Wソフトクローザー	2
トリガー(クローザーの添付品)	4
上ローラー	2
下ガイドピン	2
上レール	2
ガイドレール	2
ストッパー	(2)

扉引き残し設定の場合にはストッパーをご使用下さい

■キャビネット納まり図(略図)

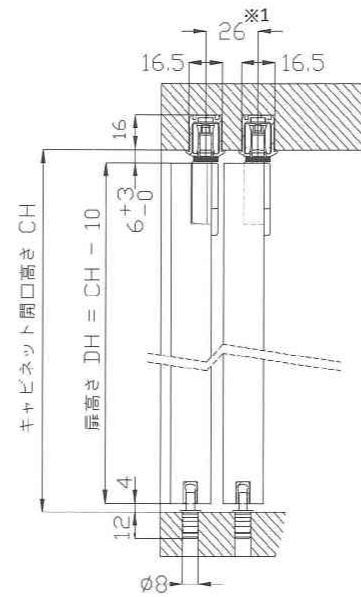
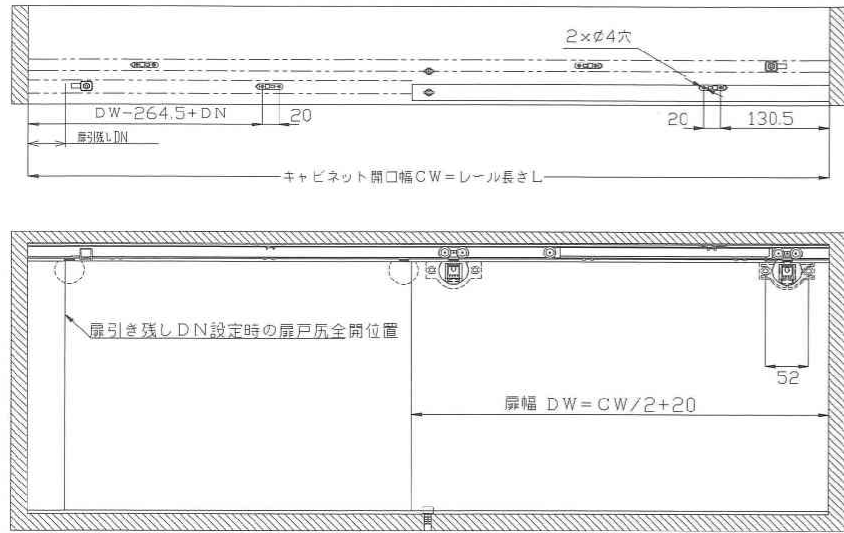

■扉加工図

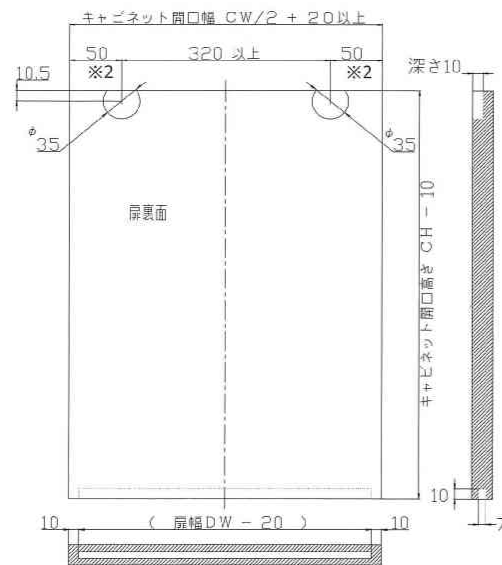

※1 戸厚20mmの設定の寸法となります
 ※2 寸法を変更した場合トリガーの位置も変更する必要があります

■上レール加工寸法

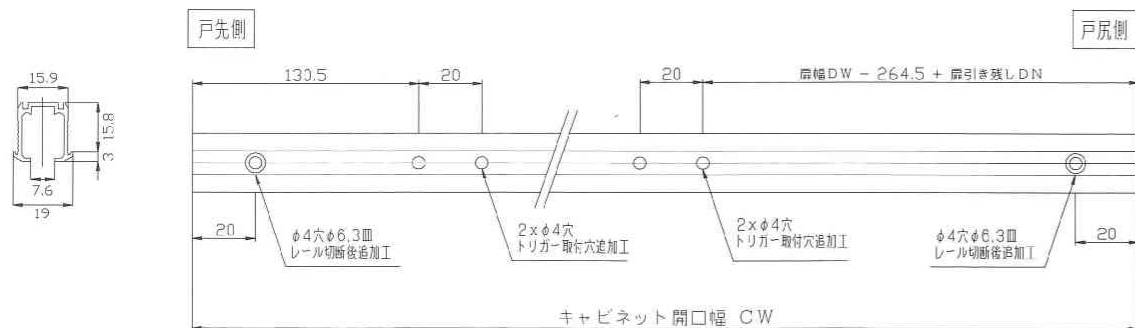

インセット・ローラー仕様

SKDC-IN型

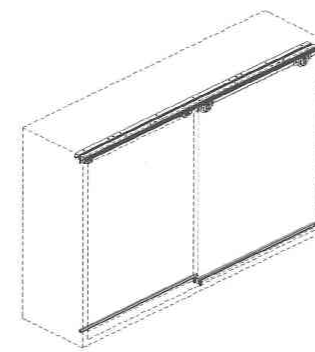

扉寸法 (ローラー仕様)
 ・扉質量 12kg以下
 ・扉厚 15mm以上
 ・扉幅 900mm以下
 ・扉高さ 1200mm以下

必要部品	数量
上ローラー	4
ストッパー	4
下ガイドピン	2
上レール	2
ガイドレール	2

■キャビネット納まり図(略図)

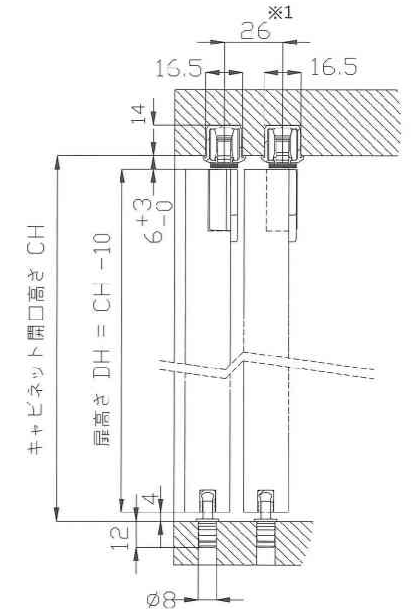
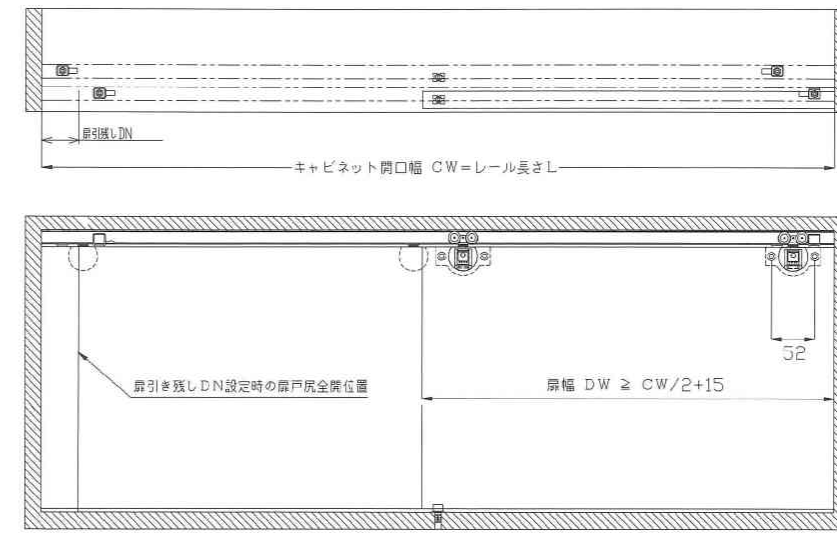

■扉加工図

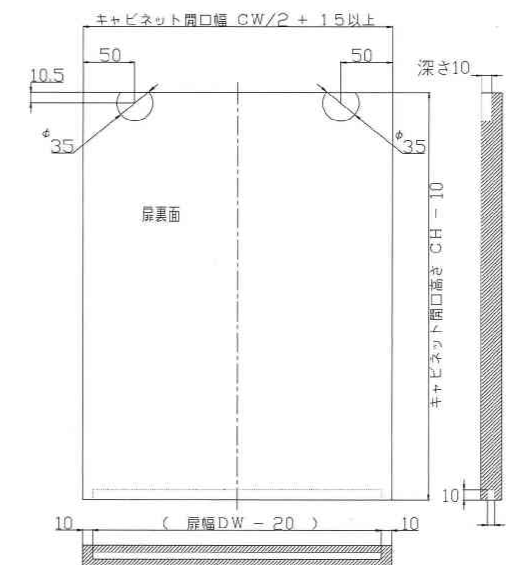

※1 戸厚20mmの設定の寸法となります

■上レール加工寸法

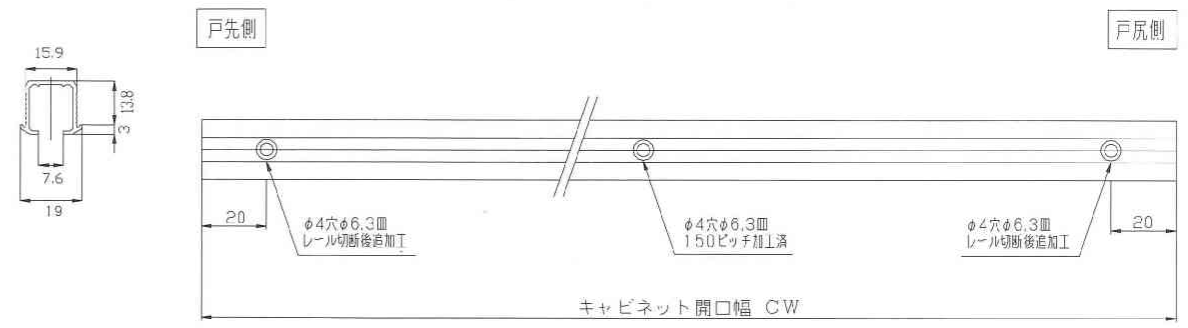

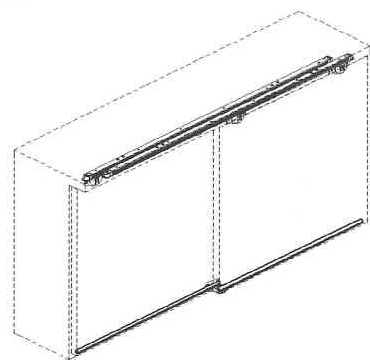

扉寸法 (Wソフトクローザー仕様)
 ・扉質量 3~6kg
 ・扉厚 15mm~20mm
 ・扉幅 470~900mm
 ・扉高さ 1200mm以下

必要部品	数量
Wソフトクローザー	2
トリガー(クローザーの添付品)	4
上ローラー	2
横付下ガイド	1
上レール	2
ガイドレール	2
エンドキャップ	4

■キャビネット納まり図(略図)

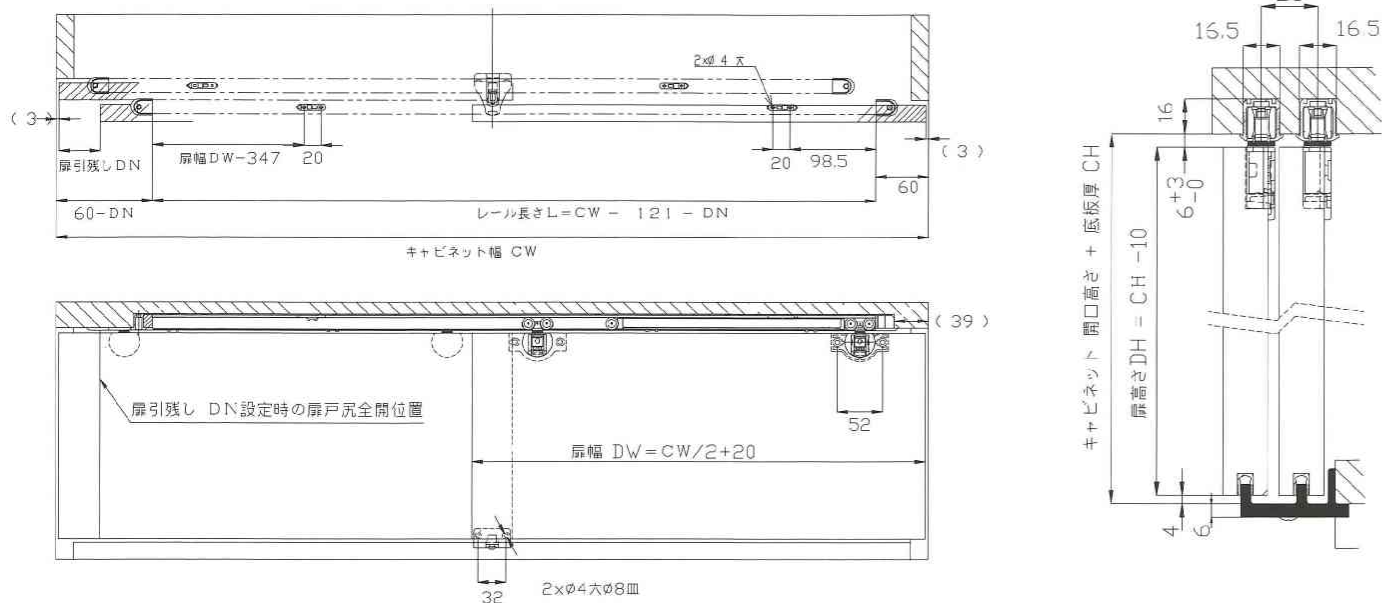

■扉加工図

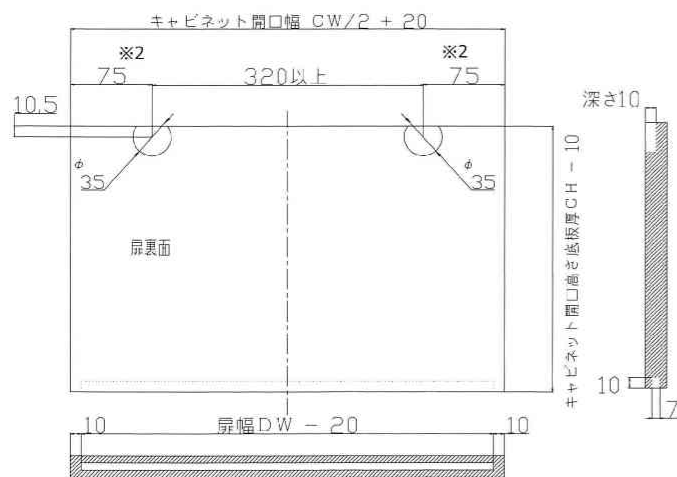

※1 戸厚20mmの設定の寸法となります
 ※2 寸法を変更した場合トリガーの位置も変更する必要があります

■上レール加工寸法

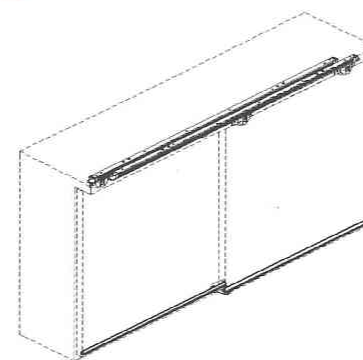
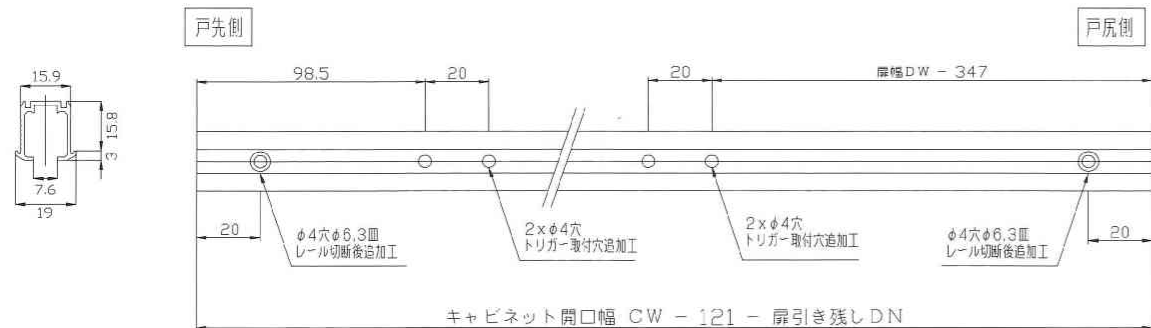

扉寸法 (ローラー仕様)
 ・扉質量 12kg以下
 ・扉厚 15mm~20mm
 ・扉幅 900mm以下
 ・扉高さ 1200mm以下

必要部品	数量
上ローラー	4
ストッパー	4
横付下ガイド	1
上レール	2
ガイドレール	2
エンドキャップ	4

■キャビネット納まり図(略図)

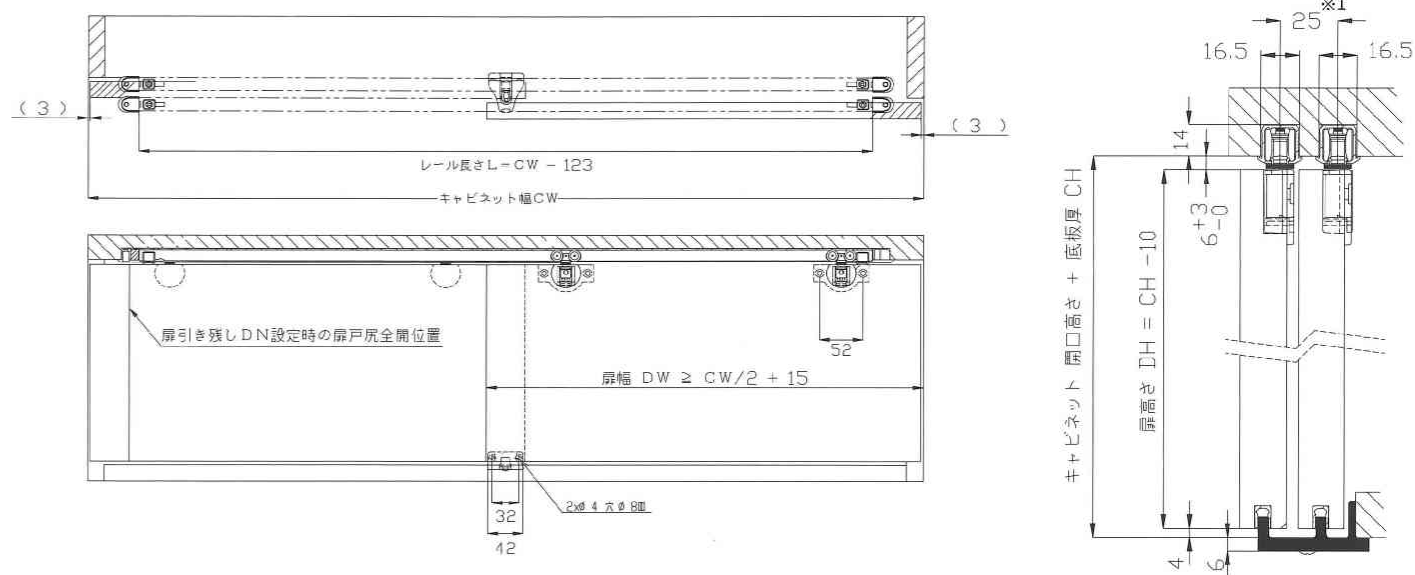

■扉加工図

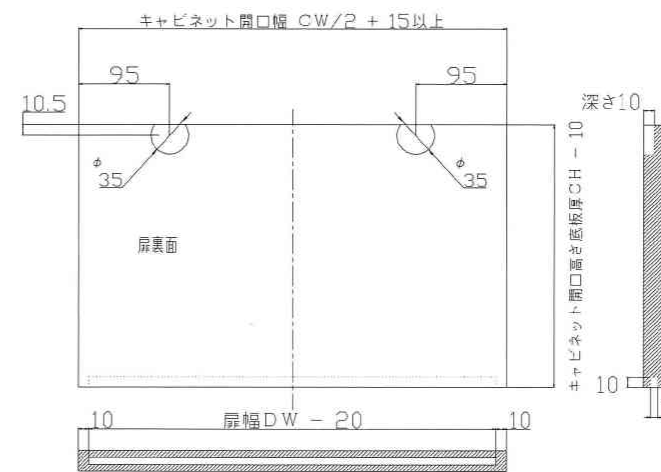

※1 戸厚20mmの設定の寸法となります

■上レール加工寸法

